

# **LUSQTOFF**®

THINKING ABOUT FUTURE

MANUAL DE USUARIO

## PISTOLA ELÉCTRICA PARA PINTAR

LL-30





Origen y procedencia: China  
Importa y distribuye: **Lüsqttoff Argentina S.A.**  
Importador N°30-71207115-6  
Belgrano 1068, Ramos Mejía (C.P.: 1704)  
Buenos Aires, Argentina



### ¡Seguimos en contacto!

Conocé nuestros lanzamientos, novedades y más información en nuestras redes

### • En Argentina

   @lusqttoff

**¡DESCARGA MATERIAL EXCLUSIVO!**

[www.lusqttoff.com.ar/comunidadlusqttoff](http://www.lusqttoff.com.ar/comunidadlusqttoff)

INTRODUCCIÓN	3
NORMAS GENERALES DE SEGURIDAD	3
NORMAS ESPECÍFICAS DE SEGURIDAD	7
ESPECIFICACIONES TÉCNICAS	7
INSTRUCCIONES DE ENSAMBLADO	8
INSTRUCCIONES DE OPERACIÓN	11
MANTENIMIENTO	12

## INTRODUCCION

Su herramienta tiene muchas características que harán su trabajo más rápido y fácil. Seguridad, comodidad y confiabilidad fueron tenidos como prioridad para el diseño de esta herramienta, hace fácil el mantenimiento y la operación.

**ADVERTENCIA:** *lea atentamente el manual completo antes de intentar usar esta herramienta. Asegúrese de prestar atención a todas las advertencias y las precauciones a lo largo de este manual.*

## NORMAS DE SEGURIDAD

- Mantenga su área de trabajo limpia y bien iluminada. Mesas desordenadas y áreas oscuras pueden causar accidentes.
- No use la máquina en atmósferas explosivas, tales como frente a la presencia de líquidos inflamables, gases o polvo. La herramienta eléctrica genera chispas, las cuales pueden provocar incendios.
- Mantenga a los observadores, chicos y visitantes lejos de la máquina mientras la está operando. Las distracciones pueden causarle la pérdida del control.
- Evite el contacto del cuerpo con las superficies descargadas a tierra tales como tubos, radiadores, rangos y refrigeradores. Hay un aumento de riesgos de descarga eléctrica si su cuerpo es descargado a tierra.
- No exponga la máquina a la lluvia o a condiciones de humedad. La entrada de agua en la máquina aumentará el riesgo de una descarga eléctrica.
- No abuse del cable. Nunca use el cable para llevar la herramienta o tirar del cable para sacarlo del tomacorriente. Mantenga el cable lejos del calor, del aceite, bordes filosos y partes móviles. Haga reemplazar los cables dañados por personal autorizado. Los cables dañados incrementan los riesgos de descarga eléctrica.
- Si el cordón de alimentación se daña deberá ser reemplazado por el fabricante o su representante. Las fichas de las herramientas deben coincidir con el tomacorriente. No la modifique bajo ninguna forma. No utilice adaptadores para herramientas eléctricas con toma a tierra. Las fichas sin modificar y tomacorrientes que encajen correctamente reducen el riesgo de choque eléctrico. Cuando se utiliza una herramienta eléctrica en el exterior. Utilice una extensión del cable adecuado para exteriores. El uso de un cable adecuado para exteriores disminuye el riesgo de choque eléctrico.
- Manténgase alerta, mire lo que está haciendo y use el sentido común cuando esté usando la máquina. No use la herramienta cuando esté cansado o bajo la influencia de drogas, alcohol o medicación. Un momento de desatención mientras está operando la máquina puede tener como resultado una lastimadura seria.
- Vístase correctamente. No use ropa floja o joyería. Contenga el pelo. Mantenga su pelo, vestimenta y guantes lejos de las partes móviles. La ropa suelta, joyería o el pelo largo pueden ser atrapados por las partes móviles.
- Evite el arranque accidental. Asegúrese que la llave esté en la posición de apagado antes de enchufar la máquina. Llevar la máquina con el dedo en la llave de encendido o enchufar máquinas que tengan la llave en la posición de encendido invita a que ocurran accidentes.
- No sobre extienda la distancia con la máquina. Mantenga buen calzado y vestimenta



siempre. Un calzado y vestimenta adecuados permite un mejor control de la herramienta en situaciones inesperadas.

- Use el equipo de seguridad. Siempre use protección ocular. Máscara para polvo, zapatos de seguridad antideslizantes, casco, o protección auditiva, deben ser usadas en las condiciones apropiadas.
- Antes de conectar la herramienta a una fuente de energía (receptáculo, salida, etc.), asegúrese que el voltaje de provisión sea el mismo que el mencionado en el plato nominal de la herramienta. Una fuente de potencia mayor que la especificada para la máquina puede ocasionar lastimaduras serias para el usuario como también puede dañar la máquina.

## USO Y CUIDADO DE LA MÁQUINA

- Use mordazas o alguna otra manera práctica para asegurar y apoyar la pieza de trabajo a una plataforma estable. Sostener la pieza de trabajo con las manos o contra su cuerpo es inestable y puede generar una pérdida de control.
- No fuerce la máquina. Use la máquina correcta para su aplicación. La máquina correcta realizará mejor y de manera más segura el trabajo para el cual fue diseñado.
- No use la máquina si la llave de encendido no enciende o apaga. Cualquier máquina que no pueda ser controlada con la llave es peligrosa y debe ser reparada.
- Desconecte el enchufe de la fuente de energía antes de hacer algún ajuste, cambiar accesorios o guardar la máquina. Estas medidas preventivas reducen el riesgo de que la máquina se encienda accidentalmente.
- Almacene las máquinas eléctricas fuera del alcance de los chicos y cualquier otra persona que no esté capacitada en el manejo. Las herramientas son peligrosas en manos de usuarios que no están capacitados.
- Mantenga la herramienta con cuidado. Mantenga las herramientas cortantes filosas y limpias. Las herramientas correctamente mantenidas, con sus bordes filosos son menos probable que se empasten y son más fáciles de controlar.
- Chequee si hay una mala alineación o un empaste de partes móviles, partes rotas, o cualquier otra condición que pueda afectar la operación de la máquina. Si hay daños haga reparar la máquina antes de usarla. Muchos accidentes son causados por máquinas con un mantenimiento pobre.
- Use solamente accesorios recomendados por el fabricante de su modelo. Accesorios que funcionan para una máquina pueden ser peligrosos cuando son usados en otra máquina.
- No altere o use mal la máquina. Esta máquina fue construida con precisión. Cualquier alteración o modificación no especificada es un mal uso y puede resultar en una condición peligrosa.
- Es recomendable que use un dispositivo de seguridad adecuado, tal como un interruptor térmico y diferencial cuando esta usando equipos eléctricos.

### REPARACIÓN

- La reparación de la herramienta debe ser llevada a cabo solamente por un personal de reparaciones calificado. La reparación o el mantenimiento realizado por una persona no calificada puede generar peligro de lastimadura.
- Cuando esté reparando la máquina use únicamente partes de reemplazo idénticas. Siga las instrucciones en la sección de mantenimiento de este manual. El uso de partes no autorizadas

o la falta en el seguimiento de las instrucciones de mantenimiento pueden ocasionar el riesgo de una descarga eléctrica o lastimadura.

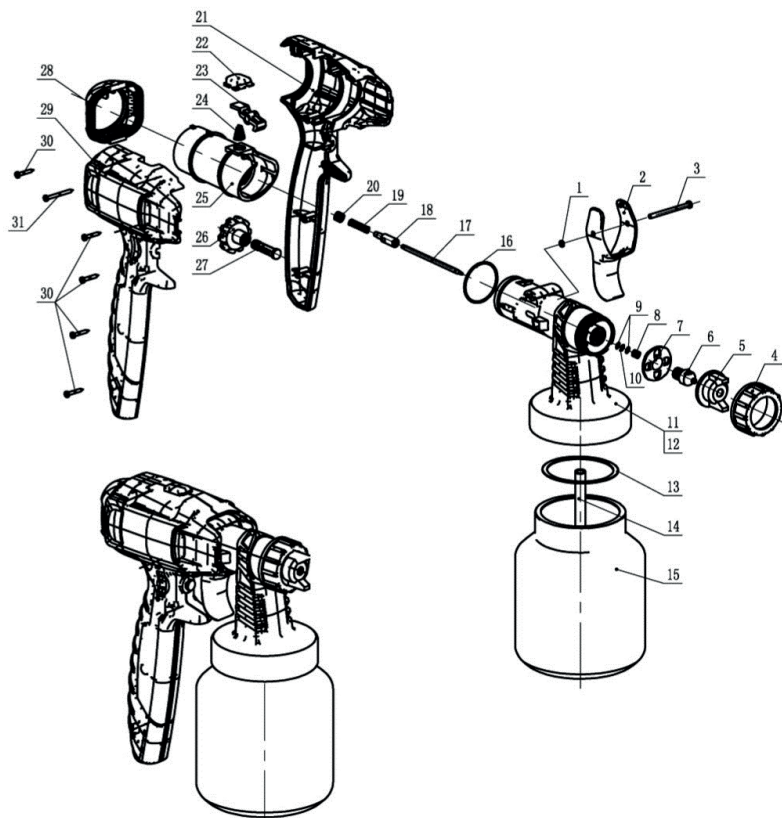

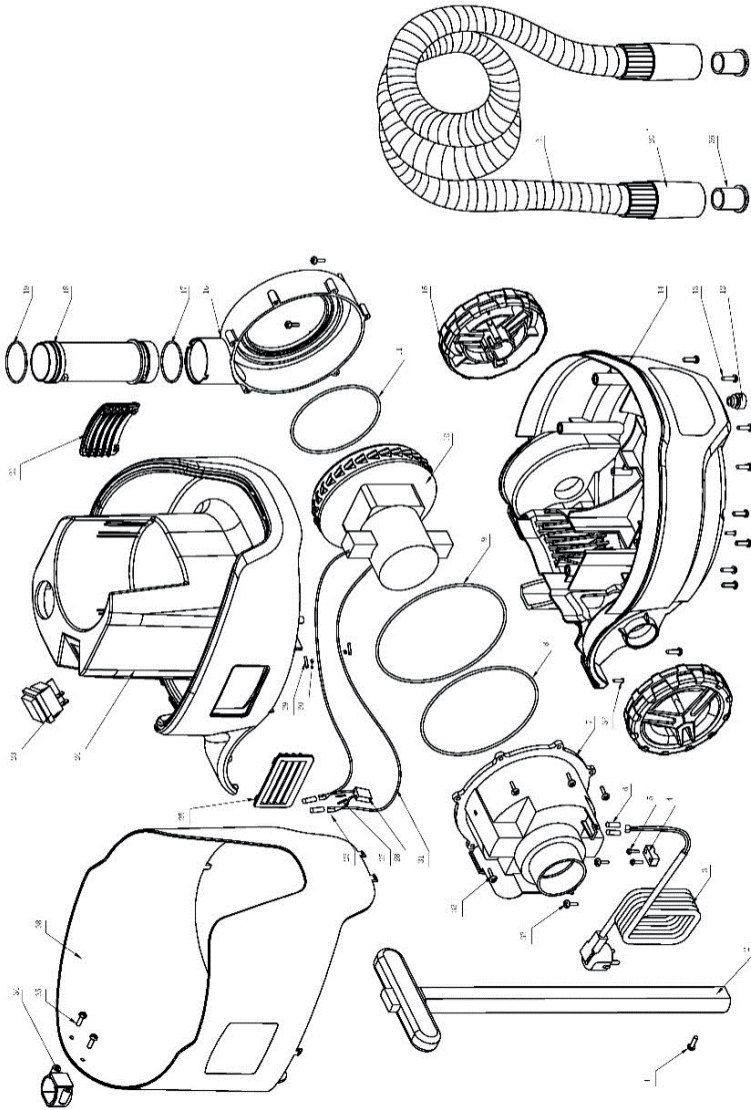

## NORMAS DE SEGURIDAD

- Lea atentamente la etiqueta del producto a utilizar en la pistola de pintar.
- Se aconseja utilizar máscara durante el trabajo de pintura, y colocarse guantes durante el uso y la limpieza del aparato.
- Usar el aparato en ambientes bien ventilados.
- Respetar escrupulosamente los consejos indicados en la etiqueta de producto utilizado.
- Utilizar solamente productos con un punto de inflamación superior a los 22° C.
- No fumar y no usar objetos que puedan provocar chispas porque los solventes utilizados pueden ser inflamables.
- Utilice solo líquidos ignífugos
- Utilice la herramienta siguiendo las instrucciones . ya que puede haber un potencial peligro por la alta presión en la boquilla

## ESPECIFICACIONES TÉCNICAS

### DATOS TÉCNICOS

VOLTAJE/FRECUENCIA	220V/110V~50-60Hz
POTENCIA	1200W
PRESION DE TRABAJO	2-5 PSI
CAUDAL DE AIRE	150-200l/min
DIAMETRO BOQUILLA SALIDA	1.5mm
ANCHO DE PINTADO	150a 250mm
PESO	5kg



## CABLES DE EXTENSIÓN

- Reemplace los cables dañados inmediatamente. El uso de cables dañados puede dar descargas eléctricas, quemar o electrocutar.
- Si es necesario un cable de extensión. debe ser usado un cable con el tamaño adecuado de los conductores. La tabla muestra el tamaño correcto para usar, dependiendo en la longitud del cable y el rango de amperaje especificado en la etiqueta de identificación de la máquina. Si está en duda , use el rango próximo más grande. Siempre use cables de extensión listados en UL y CSA.

### TAMAÑOS RECOMENDADOS DE CABLES DE EXTENSIÓN 220 V

Rango de amperaje de la herramienta	Longitud del cable			
	50ft	15m	100ft	30m
3~6	18 AWG	2,00mm <sup>2</sup>	16 AWG	2,5mm <sup>2</sup>
6~8	16 AWG	2,5mm <sup>2</sup>	14 AWG	3,00mm <sup>2</sup>
8~11	14 AWG	3,00mm <sup>2</sup>	12 AWG	4,00mm <sup>2</sup>

## INSTRUCCIONES DE ENSAMBLADO

### TRANSPORTE Y VERIFICACIONES PRELIMINARES

Sacar la maquina de pintar del embalaje, controlar su perfecta integridad, ordenar los documentos y los accesorios entregados con el aparato.

1. Maquina de pintar
2. Tubo de aire para conexión a la pistola
3. Empalme de soplado o inflado
4. Viscosímetro
5. Pistola para pintar VAPB
6. Manual de instrucciones.

### INSTALACIÓN

1. Verificar que la tensión de alimentación corresponda a la indicada en la placa de datos técnicos del aparato.
2. Verificar que el interruptor esté ubicado en "O"(A).
3. Conectar el enchufe del aparato a un prolongador (mínimo 1200W)
4. Conectar el tubo al cuerpo de la maquina de pintar (B).
5. Montar la correa de sostén.

### PINTURA Y MATERIALES UTILIZADOS

Con frecuencia, los fabricantes de pinturas especifican el porcentaje de dilución del producto. Este se refiere generalmente a aplicaciones con pincel y rodillo. Con la pistola, el porcentaje debe ser superior. Indicar al proveedor de pinturas que el producto se aplicara con un aerógrafo (Pistola a baja presión y gran volumen - VAPB). En general el producto deberá ser diluido (realizar una prueba antes de diluir todo el producto)

### VISCOSIDAD

La viscosidad es el término técnico para indicar que un producto es muy líquido o muy denso. En el primer caso, se dice que la viscosidad es baja; en el segundo, se dice que la viscosidad es elevada. La medida de la viscosidad se da en segundos. Para medirla, se llena de pintura el viscosímetro que se entrega con el producto y se verifica cuanto tiempo emplea la pintura para pasar por el agujero ubicado en el fondo del viscosímetro (C). El tiempo representa el valor de viscosidad y se expresa en DIN-s.

### GENERALIDADES

Este aparato puede utilizar productos con viscosidad de 10 a 35 DIN-s máximo. Solo para los productos hidrosolubles para aplicaciones en muros externos o internos es posible utilizar pintura con viscosidad mucho mas elevada. La calidad y el tipo de pintura son esenciales.

Los principales valores de viscosidad de los productos comunes son:

IMPREGNANTE - 10 a 20 DIN-s - Ninguna dilución.

TINTURA PARA MADERA - 15 a 25 DIN-s - Ninguna dilución.

PINTURA CON 2 COMPUESTOS, PINTURA AL ACEITE - 20 a 35 DIN-s - Ver indicaciones del

fabricante.

Ver las indicaciones del fabricante del producto para conocer el tipo de diluyente y la cantidad en % que se debe agregar (puede variar entre 5 y 50%)

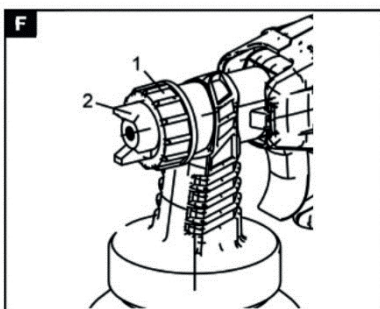
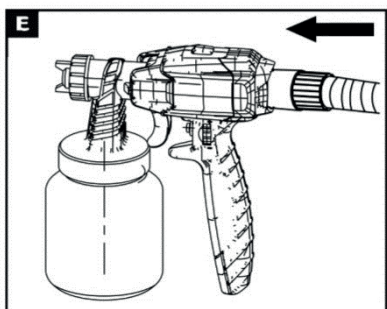
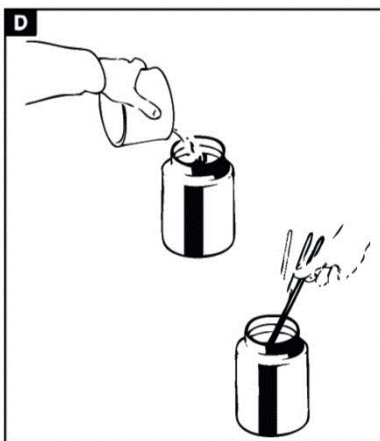
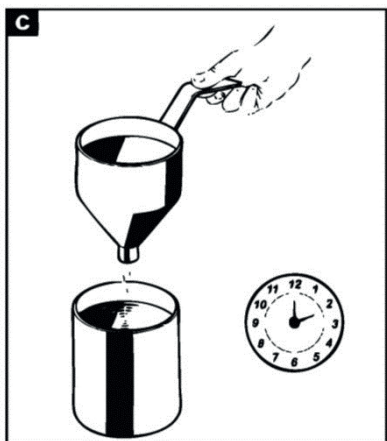
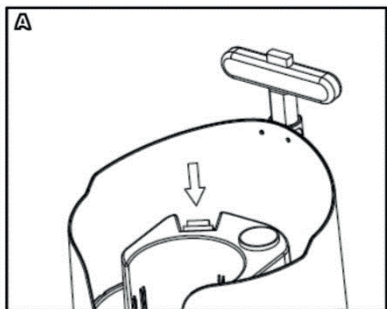

## PROBLEMAS Y SOLUCIONES

PROBLEMA	CAUSA	SOLUCIÓN
<b>La pintura chorrea sobre el objeto a pintar</b>	Producto demasiado diluido	Agregar producto no diluido
	Regulación de la pulverización	Disminuir el flujo de color cerrando el tornillo H-1
	Movimiento demasiado lento	Desplazar la pistola más velozmente
	El gatillo de la pistola queda pulsado	Durante la inversión del movimiento soltar el gatillo
	Distancia de la pistola	Aumentar la distancia entre la pistola y el objeto
<b>Color debil o irregular</b>	Pintura poco diluida	Agregar diluyente
	Regulación de la pulverización	Aumentar el aporte de pintura girando el tornillo H-1
	Movimiento demasiado rapido	Desplazar la pistola más lentamente
	Pistola obstruida	Limpiar la pistola. Limpiar la boquilla interior M-3 con un objeto no metalico
	Distancia de la pistola	Disminuir la distancia entre la pistola y el objeto
<b>Color inexistente</b>	Color poco diluido	Agregar diluyente
	Color demasiado espeso, viscosidad demasiado alta	Verificar la viscosidad del producto
	Pistola obstruida	Limpiar la pistola. Limpiar la boquilla interior M-3 con un objeto no metalico
	Tubo perforado o roto	Cambiar el tubo
	Filtro de aire obstruido	Cambiar el filtro
	Color granuloso	Filtrar la pintura, si es necesario, con un filtro.
	Tanque mal cerrado	Limpiar la junta y cerrar el tanque

### PREPARACION DEL OBJETO O LA SUPERFICIE A TRATAR

Para obtener un buen resultado, es indispensable limpiar los objetos o las superficies a tratar.

- Eliminar los rastros de oxido o incrustaciones del viejo color y, si es necesario, pulir con papel de lija.
- Cubrir con estuco o pasar papel abrasivo donde sea necesario para dejar las superficies bien homogeneas
- Leer atentamente las instrucciones indicadas en el envase de la pintura. Los fabricantes generalmente aconsejan pasar un fijador antes de comenzar a pintar para obtener un mejor resultado y ahorrar pintura.



## PREPARACION DEL PRODUCTO PARA PINTAR

Agitar bien el producto. Verter la pintura dentro del tanque de la pistola, sin llenarlo al máximo (3/4). Amalgamar bien el producto mezclandolo con un bastoncito. (D)  
Diluir el producto siguiendo las indicaciones del fabricante. Si es necesario, AGREGAR DILUYENTE DE A POCO DESPUES DE HABER REAUZADO PRUEBAS SOBRE UN CARTON O UN TROZO DE MADERA.

Después de haber constatado la correcta dilución del producto, se puede diluir todo el tarro de pintura. Para tener un valor mas preciso de la viscosidad, ver el capitulo pertinente.

## PISTOLA PARA PINTAR VAPOR

Montar el recipiente de la pistola y cerrar bien. Conectar el tubo al mango de la pistola (E). Para elegir el tipo de pulverización deseada, aflojar el anillo de regulación y regular la posición orientando la boquilla para obtener (G):

HH: Pulverización horizontal

W: Pulverización vertical

CC: Pulverización circular.

La junta (G-1) tiene 4 muescas de orientación que ayudan a ubicar la boquilla tipo mariposa (G-2). Su posición fija esta garantizada por una lengüeta saliente ubicada en la parte inferior. Después de haber elegido el tipo de pulverización deseado, cerrar el anillo de regulación (G-3). La pulverización horizontal o vertical (HH - VV) se aconseja para grandes superficies. En cambio, la pulverización circular (CQ se usa para pequeños objetos o lugares mas difíciles de llegar (angulos, aristas, etc.)

# INSTRUCCIONES DE OPERACIÓN

El pulverizador provee a la pistola el aire comprimido necesario para su funcionamiento. El aire sale regularmente de la boquilla tipo mariposa; la pintura se pulveriza cuando se presiona el gatillo.

## ARRANQUE

Arrancar el aparato con el interruptor de encendido.

## FUNCIONAMIENTO Y USO DE LA PISTOLA DE PINTAR

La regulación de la pulverización se obtiene muy fácilmente del siguiente modo:

- Cerrar completamente el tornillo de regulación (H-1); girar a la derecha.
- Mantener el gatillo pulsado (H-2) y abrir lentamente el tornillo de regulación (H-1) hasta obtener la cantidad de pintura deseada.
- El movimiento de la pistola debe ser regular; mantener siempre la MISMA DISTANCIA (10 a 30 cm segun la regulación y el tipo de pintura utilizado). Debe estar SIEMPRE PARALELA a la superficie del objeto a pintar (1-1)

No es necesario aplicar el movimiento rotativo, ya que podría dal\ar la calidad del acabado. Con cada inversión, soltar el gatillo al finalizar el movimiento de ida y volver a pulsarlo cuando se incia el movimiento de retorno.

Esto permitira, sobre todo para las superficies grandes y planas, evitar signos de union

debidos a una segunda pasada

El desplazamiento deberá ser horizontal si la pulverización es vertical, o vertical si la pulverización es horizontal.

La pulverización circular (CC) exige una distancia mayor del objeto a puntar. De todas maneras, se aconseja realizar pruebas sobre un carton o un trozo de madera antes de comenzar a pintar.

**OTROS USOS**

Conectando en el tubo el empalme provisto, se puede utiliza

## MANTENIMIENTO

La maquina de pintar necesita un mínimo de mantenimiento. Desconectar siempre el aparato del tomacorriente.

Limpie la caja con un paño humedo o embebido en alcohol si es necesario.

### MANTENIMIENTO DE LA PISTOLA DE PINTAR

La limpieza de la pistola se debe realizar con detenimiento e inmediatamente despues del uso. Si la pintura se seca dentro de la pistola, la limpieza sera mucho mas dificil. con el riesgo de no poder utilizarla mas.

Usar el diluyente (o solvente) aconsejado por el fabricante de la pintura. Efectura la limpieza en un local bien ventilado y aireado. Respetar las normas de seguridad.

Pistola de pintar:

- Desmontar el tanque de la pistola.
- Verter la pintura remanente en su contenedor y cerrarlo hermeticamente para asegurar una larga duracion.
- Verter el diluyente (poca cantidad) en el tanque, agitar levemente la pistola y pulverizar el diluyente en un recipiente de limpieza. Repetir la operación hasta que el diluyente salga totalmente limpio.
- Limpiar los restos de pintura dentro y fuera del tanque.
- Limpiar la junta que se encuentra debajo de la tapa del tanque.

Boquilla y aguja

- Desatornillar el anillo (M-1).
- Sacar la boquilla tipo mariposa (M-2).
- Desatornillar con la llave correspondiente la boquilla interior (M-3).
- Sacar la junta plana (M-4).
- Desatornillar completamente el tornillo de regulación (M-5).
- Sacar el resorte (M-6).
- Empujar la aguja hacia el exterior (M-7); se aconseja no usar herramientas.
- Colocar todas las piezas en un recipiente para limpieza y limpiar utilizando un cepillo o diluyente limpio.
- Limpiar tambien el interior de la pistola y del tubo.
- Antes de volver a instalar estos componentes, secarlos bien con el pulverizador.



**ATENCIÓN:**

*Para volver a instalar los componentes, seguir la secuencia inversa a la descrita más arriba.  
Se recomienda sobre todo montar la boquilla interior (M-3) ANTES de la aguja (M-7).*

# GARANTÍA

**LUSQTOFF** garantiza este producto por el término de **6 (seis) meses**, contados a partir de la fecha de la compra, asentada en la factura que deberá preservar ante cualquier reclamo o reparación ante el Servicio Técnico Oficial.

## PRESCRIPCIONES DE LA GARANTÍA

1. Los productos marca LUSQTOFF están garantizadas contra eventuales defectos de fabricación debidamente comprobados.
2. Dentro del período de garantía de las piezas o componentes que se compruebe, a juicio exclusivo de nuestros técnicos, que presenten defectos de fabricación, serán reparados o sustituidos en forma gratuita por los Servicios Técnicos Oficiales con la presentación de la factura de compra.
3. Para efectivizar el cumplimiento de la garantía, el comprador podrá optar por presentar el producto junto con su factura de compra en cualquiera de nuestros Servicios Técnicos Oficiales especializados en cada producto. Para consultar la lista de service oficiales ingresá a nuestro sitio web: [www.lusqtoff.com.ar/service](http://www.lusqtoff.com.ar/service)

## NO ESTÁN INCLUIDOS EN LA GARANTÍA

Los defectos originados por:

1. Uso inadecuado de la herramienta.
2. Falta de mantenimiento y cuidado del producto.
3. Instalaciones eléctricas deficientes.
4. Conexión de las herramientas en voltajes inadecuados.
5. Desgaste natural de las piezas.
6. Los daños ocasionados por aguas duras o sucias en hidrolavadoras y bombas de agua.
7. Daños por golpes, aplastamiento o abrasión.
8. En los motores nafteros, los daños ocasionados por mezclas incorrectas nafta-aceite en los motores 2T y falta de lubricación en los motores 4T; y en los motores diésel, combustible de mala calidad.

## ATENCIÓN

1. Esta garantía caduca automáticamente si la herramienta fue abierta por terceros.
2. Este producto sólo deberá ser utilizado bajo las especificaciones que figuran en el manual de uso de dicho producto. En caso contrario se perderá la garantía del producto.
3. Conserve la factura de compra para futuros reclamos.



## ¡ESTAMOS EN CONTACTO!

Para consultas, reclamos o asesoramiento envíanos un correo electrónico a: [asistenciatecnica@lusqtoff.com.ar](mailto:asistenciatecnica@lusqtoff.com.ar)

Podés encontrar todos los repuestos de nuestras herramientas en los Servicios Técnicos Oficiales: [www.lusqtoff.com.ar/service](http://www.lusqtoff.com.ar/service)

**¡CAPACITATE CON NOSOTROS!**

Sumate a nuestro grupo de Facebook

"Capacitaciones LUSQTOFF"



**¡DESCARGÁ  
CONTENIDO EXCLUSIVO!**

**COMUNIDAD  
LUSQTOFF**

[www.lusqtoff.com.ar/comunidadlusqtoff](http://www.lusqtoff.com.ar/comunidadlusqtoff)



   **LUSQTOFF**  
**WWW.LUSQTOFF.COM.AR**