

MANUAL DE USUARIO

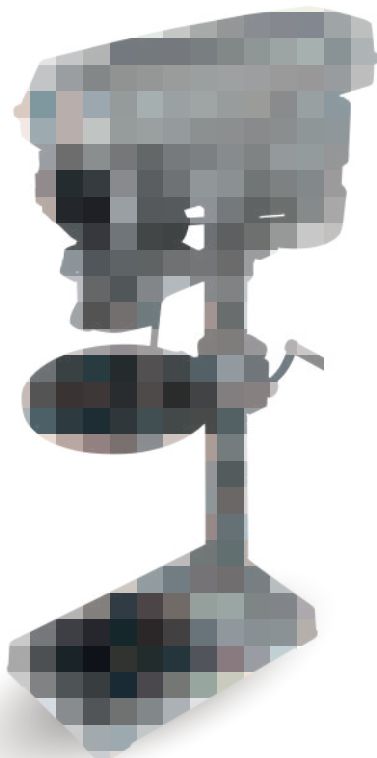

TALADRO DE BANCO

TB-16





Origen y procedencia: China

Importa y distribuye: Lüsqtuff Argentina S.A.

Importador N°30-71207115-6

Belgrano 1068, Ramos Mejía (C.P.: 1704)

Buenos Aires, Argentina

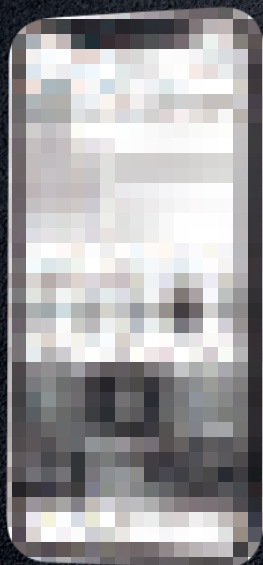

¡Seguimos en contacto!

Conocé nuestros lanzamientos,
novedades y más información
en nuestras redes



Lusqtuff



@lusqtuff



@lusqtuff



@lusqtuff



Lusqtuff Argentina

ÍNDICE

1. DESCRIPCIÓN DEL PRODUCTO	PÁG. 02
2. DATOS TÉCNICOS	PÁG. 03
3. MEDIDAS DE SEGURIDAD	PÁG. 03
4. MANTENIMIENTO Y USOS DE LA HERRAMIENTA	PÁG. 08
6. GARANTÍA	PÁG. 13

IMPORTANTE

Antes de comenzar a utilizar este equipo es necesario leer completamente las instrucciones para poder operar con las correctas condiciones y obtener el máximo rendimiento. En este manual se incluyen instrucciones para operar y dar mantenimiento.

INSTRUCCIONES DE SEGURIDAD

Se prohíbe el uso de este equipo por parte de menores de edad y personas no capacitadas para su uso. No intente utilizar este equipo en aplicaciones por las cuales no fueron diseñado.

1. DESCRIPCIÓN DEL PRODUCTO

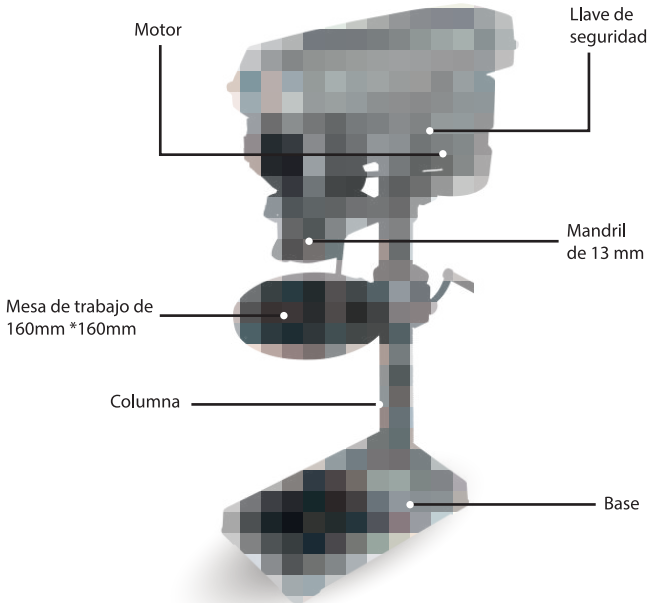

Este taladro, es indicado para trabajos que se realizan en el hogar, de intensidad baja y esporádica. Es una herramienta hobbista.

La imagen es a modo de referencia.

Señalar el motor, la base, mesa de trabajo, el mandril (broquero), columna



2. DATOS TÉCNICOS

- **Voltaje:** 220 V ~ 50 Hz
- **Potencia:** 450 W
- **Capacidad de perforación:** Acero y hierro fundido 16 mm
- **Recorrido de husillo:** 60 mm
- **12 velocidades**
- **Tamaño de la mesa:** 240 x 240 mm
- **Peso:** 33 kg

3. MEDIDAS DE SEGURIDAD



¡ADVERTENCIA! Leer todas las instrucciones y advertencias de seguridad. El incumplimiento de las advertencias e instrucciones puede provocar una descarga eléctrica, incendio y / o lesiones graves

Símbolo	Significado
	Lea todas las reglas e instrucciones de seguridad
	Use gafas de seguridad.
	Use protectores para los oídos.
	Use una máscara antipolvo.
	Use zapatos de seguridad.
	Desconecte la herramienta eléctrica de la red antes de instalarla o ajustarla.
	Bloqueado.
	Desbloqueado.
	Prohibido.
	Atención. Importante.
	Seguridad eléctrica de tipo/ clase de protección I
	Use guantes de protección
	Durante el funcionamiento, saque el polvo acumulado.
	No deseche la herramienta eléctrica en un recipiente de basura doméstica.

Recomendaciones

- Mantenga el área de trabajo limpia y bien iluminada. Las áreas desordenadas u oscuras dan lugar a accidentes.
- No utilice herramientas eléctricas en atmósferas explosivas, como en presencia de líquidos inflamables, gases o polvo. Las herramientas eléctricas crean chispas que pueden encender el polvo o los vapores.
- Mantenga alejados a los niños y espectadores mientras maneja una herramienta eléctrica. Las distracciones pueden hacer que pierda el control.

Seguridad frente a la electricidad

- El enchufe de conexión macho debe ser conectado solamente a un enchufe hembra de las características técnicas del enchufe macho. Nunca modifique el enchufe de ninguna manera. No utilice enchufes adaptadores con herramientas eléctricas conectadas a tierra.
- No exponga las herramientas eléctricas a la lluvia o a condiciones húmedas. Si entra agua a una herramienta eléctrica aumentará el riesgo de descarga eléctrica.
- Nunca use el cable para transportar, tirar o desenchufar la herramienta eléctrica. Mantenga el cable alejado de calor, aceite, bordes afilados o partes móviles. Los cables dañados o enredados aumentan el riesgo de descarga eléctrica.
- Si el cable de alimentación está dañado, debe ser sustituido por un servicio posventa o por personal cualificado similar con el fin de evitar un peligro.
- Cuando utilice una herramienta eléctrica al aire libre, utilice un alargue adecuado para uso en exteriores.
- Si el uso de la herramienta es inevitable en una ubicación húmeda, utilice un suministro protegido de dispositivo de corriente residual (RCD). Esto reduce el riesgo de descarga eléctrica.

 ¡Advertencia! Nunca toque las superficies metálicas expuestas en la caja de velocidades, el protector, etc., porque si se tocan las superficies metálicas se verán afectadas por la onda electromagnética y se causarán lesiones o accidentes potenciales.

Seguridad personal

- Use equipo de protección personal. Siempre lleve protección ocular. Equipos de protección como máscaras antipolvo, zapatos de seguridad antideslizantes, cascos o protección auditiva usados para condiciones apropiadas reducirán las lesiones personales.



- Evite el arranque involuntario. Asegúrese de que el interruptor esté en la posición de apagado antes de conectar la fuente de alimentación y / o el bloque de baterías, recoger o transportar la herramienta. Llevar las herramientas eléctricas con el dedo en el interruptor o conectar las herramientas eléctricas con el interruptor en encendido da lugar a accidentes.
- Saque cualquier llave de ajuste o llave de tuerca antes de encender la herramienta eléctrica. Si se deja una llave de ajuste o llave de tuerca unida a una parte giratoria de la herramienta eléctrica se pueden producir lesiones personales.
- No adopte una postura forzada. Mantenga la postura y el equilibrio en todo momento. Esto permite un mejor control de la herramienta eléctrica en situaciones inesperadas.
- No deje que la familiaridad obtenida con el uso frecuente de herramientas le permita ser complaciente e ignorar los principios de seguridad de las herramientas. Una acción descuidada puede causar lesiones graves en una fracción de segundo.
- No fuerce la herramienta eléctrica. Utilice la herramienta eléctrica adecuada para su aplicación. La herramienta eléctrica correcta hará el trabajo mejor y más seguro a la velocidad para la que fue diseñada.
- No utilice la herramienta eléctrica si el interruptor no la enciende y apaga. Cualquier herramienta eléctrica que no pueda ser controlada con el interruptor es peligrosa y debe ser reparada.
- Las personas con aptitudes psicofísicas o mentales disminuidas, así como los niños no pueden operar la herramienta eléctrica, si no son supervisados o instruidos sobre el uso de la herramienta eléctrica por una persona responsable de su seguridad.
- Guarde las herramientas eléctricas inactivas fuera del alcance de los niños y no permita que las personas que no estén familiarizadas con la herramienta eléctrica o estas instrucciones la utilicen. Las herramientas eléctricas son peligrosas en manos de usuarios inexpertos.
- Desconecte el enchufe de la fuente de alimentación de la herramienta antes de realizar cualquier ajuste, cambiar accesorios o guardarla. Estas medidas preventivas de seguridad reducen el riesgo de arrancar la herramienta accidentalmente.

- Mantenga las herramientas de corte, afiladas y limpias. Las herramientas de corte adecuadamente mantenidas con bordes afilados son menos propensas a empastarse y más fáciles de controlar.
- Utilice la herramienta, los accesorios y las brocas de las herramientas, etc. de acuerdo con estas instrucciones, teniendo en cuenta las condiciones de trabajo y el trabajo a realizar. El uso de la herramienta eléctrica para operaciones diferentes de las previstas podría producir una situación peligrosa.
- Mantenga las manijas y las superficies de agarre secas, limpias y libres de aceite y grasa. Las manijas y las superficies de agarre resbaladizas no permiten un manejo y un control seguros de la herramienta en situaciones inesperadas.
- Tenga en cuenta que cuando utilice una herramienta eléctrica debe sostener la manija auxiliar correctamente, esto es útil para controlarla. Por lo tanto, sostenerla de manera adecuada puede reducir el riesgo de accidentes o lesiones.

MEDIDAS DE SEGURIDAD ESPECIALES

Escoja la mecha apropiada para el material a trabajar, esto reduce el riesgo de lesiones graves y agiliza el trabajo.

No intente utilizar brocas que excedan la capacidad del mandril

En perforaciones de diámetro grande nunca use cortadores de más de una pieza.

Nunca utilice cepillos de alambre, cuchillas circulares, cuchillas para router ni cuchillas rotativas para cepillo.

Tómese su tiempo para evaluar el trabajo a realizar y asegúrese de haber respetado todas las precauciones necesarias antes de comenzar a taladrar.

Ajuste correctamente la mecha al mandril. Quite todas las llaves del antes de su uso. Si no se quita la llave, ésta puede salir despedida a gran velocidad y provocar lesiones graves.

Nunca acomode y/o asegure la pieza de trabajo con el taladro encendido, apáguelo antes de hacer ajustes para evitar lesiones graves.

Para piezas que sobresalgan de la mesa de trabajo apóyelas del lado izquierdo de la columna siempre que sea posible y si se requiere utilice soportes auxiliares.

Antes de comenzar a trabajar encienda el taladro para asegurarse que no vibre ninguna de las partes móviles.

4. MANTENIMIENTO Y USOS DE LA HERRAMIENTA

ARMADO DEL TALADRO

1. Coloque la columna en la base y alinee los orificios del soporte de la columna, con los orificios de la base. Asegure la columna con los cuatro los tornillos.

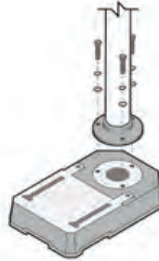

2. Fije el mango de manivela al piñón helicoidal. Retire el anillo de cremallera y la cremallera de la columna, soltando el tornillo de fijación con la llave Allen. Deslice la unidad de la cremallera y la mesa por encima de la columna y reemplace el anillo de cremallera. Asegure la unidad de la mesa con la palanca de cierre de columna.



Figura 1



Figura 2

3. Cuidadosamente, coloque la unidad de la cabeza por encima de la columna, a su posición. Alinee el armazón de la cabeza con la mesa y la base. Coloque el tornillo de fijación en la parte izquierda de la cabeza, a fin de asegurar la misma en su posición y luego apriételo con la llave Allen. Añada las palancas de movimiento y ajústelas.

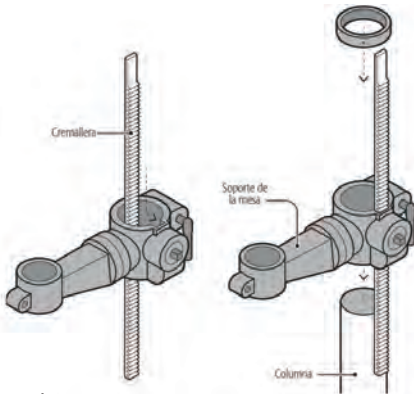

4. Coloque la mesa de trabajo hasta aproximadamente 5" (125mm) de la punta del árbol. Retire todo el aceite y grasa de la espiga y el mandril. Coloque el extremo largo dentro del orificio y ajústelo con la llave. El extremo que queda libre debe ser posicionado en la cabeza del taladro. Mueva hacia abajo la palanca de avance, oprimiendo el mandril contra la pieza de madera de deshecho, hasta que la espiga esté segura en el árbol

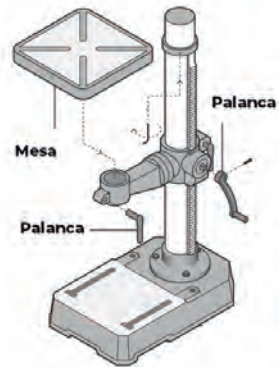
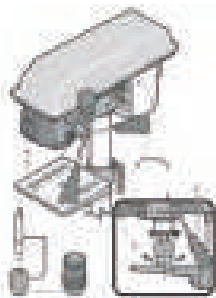

5. Para regular la mesa: Afloje el perno de pivote. Retire el pequeño pasador de guía. Incline la mesa al ángulo deseado, hasta 45° y vuelva a apretar el perno. Introduzca de nuevo el pasador guía, cuando coloque la mesa a cero grados (0°). Esta mismo se puede hacer

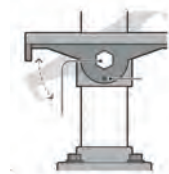

AJUSTE DE LA CORREA

Revise que las bandas se encuentren debidamente tensas y correctamente ajustadas. La tensión de la banda es correcta si se pueden apretar aproximadamente un centímetro



AJUSTE DE LA PROFUNDIDAD

Ajuste del Avance:

Afloje la perilla de ajuste de la escala en la unidad del árbol de avance.

Gire el indicador del árbol a la profundidad deseada y apriete la perilla de ajuste de la escala

Profundidad Fija:

Fije la perilla de ajuste de la escala. Gire el árbol de avance al punto mas bajo y luego gire el indicador a la profundidad deseada. Apriete nuevamente la perilla de ajuste de la escala .

AJUSTE DE LA VELOCIDAD

- Afloje el perno de la guía de deslizamiento en la parte derecha de la cabeza.
- Deslice el motor hacia el frente del taladro y apriete el perno de la guía de deslizamiento.
- Coloque las correas a las poleas apropiadas para la velocidad requerida del árbol.

- Afloje el tornillo de la guía de deslizamiento y deslice el motor hacia el fondo luego apriete el perno de la guía de deslizamiento.



VELOCIDADES (R.P.M)

A-4	300	C-2	1250
B-4	440	D-3	1220
A-3	460	B-1	1430
C-4	570	D-2	1750
B-3	680	C-1	1840
A-2	650	D-1	2550

MANTENIMIENTO

Quite regularmente cualquier tipo de polvo que pudiese acumularse dentro del motor.

Puede limpiar la máquina con cera similar a la utilizada para automóviles aplicada a la mesa y a la columna.

Si el cable de la herramienta sufriese cualquier tipo de daño, reemplácelo inmediatamente.

Lubrique todos los rodamientos, estos vienen cubiertos con grasa desde la fábrica. Al iniciar, no necesitan ningún tipo de lubricación adicional. Se recomienda realizarlo de manera regular el engranaje y la cremallera del mecanismo para elevar la mesa, las ranuras (surcos) del husillo.

TABLA DE CONSULTAS Y SOLUCIONES

CONSULTA	SOLUCIÓN	ACTIVIDAD
Operación ruidosa	a) Tensión incorrecta de la correa. b) Husillo reseco c) Polea floja d) Correa floja e) Rodamiento defectuoso	a) Ajuste la tensión b) Retire el husillo c) Apriete la polea d) Ajuste la tensión de la correa e) Reemplace el rodamiento
Oscilación excesiva del taladro	a) Mandril flojo b) Eje del husillo o rodamiento desgastada c) Mandril defectuoso	a) Apriete presionando el Mandril hacia abajo contra la mesa. b) Reemplace el husillo o rodamiento c) Reemplace el c) Mandril
El motor no Enciende	a) Fuente de poder b) Conexión del motor c) Conexiones del interruptor d) Bobinado del motor quemado e) Interruptor defectuoso	a) Revise el cable de corriente b) Revise la conexión del motor c) Revise las conexiones del interruptor d) Reemplace el motor e) Reemplace el interruptor
El taladro se atasca en la pieza de trabajo	a) Presión excesiva en la palanca de avance b) Correa floja c) Broca floja d) Velocidad demasiado rápida	a) Aplique menor presión b) Revise la tensión de la correa c) Apriete la broca con la llave d) Cambie la velocidad
La mecha se quema o humea	a) Velocidad incorrecta disminuya las RPM b) No deseche las virutas c) Broca desgastada o inapropiada para el material d) Necesita lubricación e) Presión de alimentación o avance incorrecta	a) Refiérase a la tabla de velocidades b) Limpie el taladro c) Verifique el filo y conicidad d) Utilice un lubricante mientras taladra e) Aplique menor presión
Dificultad para elevar la mesa	a) Necesita lubricación b) Cremallera doblada c) Seguro de la mesa está ajustado	a) Lubrique con un aceite liviano b) Enderece la cremallera Afloje la abrazadera

5. GARANTÍA

LUSQTOFF garantiza este producto por el término de **2 (dos) años**, contados a partir de la fecha de la compra, asentada en la factura que deberá preservar ante cualquier reclamo o reparación ante el Servicio Técnico Oficial.

PRESCRIPCIONES DE LA GARANTÍA

1. Los productos marca LUSQTOFF están garantizadas contra eventuales defectos de fabricación debidamente comprobados.
2. Dentro del período de garantía de las piezas o componentes que se compruebe, a juicio exclusivo de nuestros técnicos, que presenten defectos de fabricación, serán reparados o sustituidos en forma gratuita por los Servicios Técnicos Oficiales con la presentación de la factura de compra.
3. Para efectivizar el cumplimiento de la garantía, el comprador podrá optar por presentar el producto junto con su factura de compra en cualquiera de nuestros Servicios Técnicos Oficiales especializados en cada producto. Para consultar la lista de service oficiales ingresá a nuestro sitio web: www.lusqtoff.com.ar/service

NO ESTÁN INCLUIDOS EN LA GARANTÍA

Los defectos originados por:

1. Uso inadecuado de la herramienta.
2. Falta de mantenimiento y cuidado del producto.
3. Instalaciones eléctricas deficientes.
4. Conexión de las herramientas en voltajes inadecuados.
5. Desgaste natural de las piezas.
6. Los daños ocasionados por aguas duras o sucias en hidrolavadoras y bombas de agua.
7. Daños por golpes, aplastamiento o abrasión.
8. En los motores nafteros, los daños ocasionados por mezclas incorrectas nafta-aceite en los motores 2T y falta de lubricación en los motores 4T; y en los motores diésel, combustible de mala calidad.

ATENCIÓN

1. Esta garantía caduca automáticamente si la herramienta fue abierta por terceros.
2. Este producto sólo deberá ser utilizado bajo las especificaciones que figuran en el manual de uso de dicho producto. En caso contrario se perderá la garantía del producto.
3. Conserve la factura de compra para futuros reclamos.



▶ **ASISTENTE VIRTUAL**
¡COMUNICATE CON NOSOTROS!

WILMER







VISITA NUESTRA WEB